

YAMADIESEL COMÉRCIO DE MÁQUINAS LTDA

ENDEREÇO: Rua Alcides Valentino Zanella Nº 540 - Bairro Rondinha - CEP 83607-312 – Caixa Postal nº 856

CIDADE/ESTADO: Campo Largo/PR

TELEFONES: (41) 3555-3723 - (41) 3555-3679 - E-mail: contato@yamadiesel.com.br

CNPJ: 22.087.311/0001-72

IE: 906.900.40-80

PREFEITURA MUNICIPAL DE NOVA ESPERANÇA DO SUDOESTE - PR

EDITAL DE PREGÃO Nº 32/2023

MODALIDADE: PREGÃO ELETRÔNICO

LOTE: 01

PROPOSTA DE PREÇOS

Ao Pregoeiro(a)

Apresentamos e submetemos à apreciação de V. S^{as} nossa proposta de preços, a preços fixos, relativa ao fornecimento de 01 (uma) **PÁ CARREGADEIRA SOBRE RODAS**, nova, zero hora, marca/fabricante **XCMG** modelo **LW300KV**, conforme as características técnicas em anexo exigidas no modelo 07 do Edital supracitado para o lote 01.

O valor para fornecimento do objeto acima é de R\$ 500.000,00 (Quinhentos mil reais).

No valor proposto, já está incluído todas as taxas, encargos, impostos, fretes, seguros e demais despesas inerentes a total execução do contrato.

O prazo de fornecimento é de 180 (cento e oitenta) dias contados a partir da data de assinatura do Contrato de Fornecimento.

O prazo de validade da proposta de preços é de 60 (sessenta) dias a partir da data limite estabelecida para o recebimento das propostas (envelopes nº 1 e nº 2) pelo Pregoeiro.

O prazo de garantia do objeto é de 12 (doze) meses, conforme características técnicas. A Assistência Técnica será realizada conforme o item 13 do edital e seus anexos, por **YAMADIESEL COMÉRCIO DE MÁQUINAS LTDA - CNPJ: 22.087.311/0001-72 – Autorizada no estado do Paraná pelos fabricantes XCMG.**

Declaramos estarmos cientes e de acordo com as condições contidas no Edital supracitado e seus anexos, bem como, cumprimos plenamente com todos requisitos de habilitação definidos na licitação em epígrafe.

Campo Largo/PR, 04 de julho de 2023

Atenciosamente,

CLEISON
JUNIOR

TURECK:02738
408940

Assinado de forma
digital por CLEISON
JUNIOR
TURECK:02738408940
Dados: 2023.07.05
10:22:53 -03'00'

Cleison Junior Tureck

CPF 027.384.089-40 - RG 3.633.272 SESP/SC

Representante legal

Yamadiesel Comércio de Máquinas LTDA

CNPJ: 22.087.311/0001-72

22.087.311/0001-72
**YAMADIESEL COMÉRCIO
DE MÁQUINAS LTDA**
Rua Alcides Valentino Zanella, nº 540
Rondinha - CEP 83.607-312
Campo Largo - PR



SISTEMA DE FINANCIAMENTO
AOS MUNICÍPIOS
DO ESTADO DO PARANÁ

CARACTERÍSTICAS TÉCNICAS DO EQUIPAMENTO - MODELO 07

EDITAL DE: **PREGÃO ELETRÔNICO nº 32/2.023**

PROPOONENTE: YAMADIESEL COMÉRCIO DE MÁQUINAS LTDA.

Prefeitura Municipal Nova Esperança do Sudoeste – Pr.

NOME DO BEM: **PÁ CARREGADEIRA SOBRE RODAS**

LOTE Nº: **1**

Nº DE UNIDADES PROPOSTAS: **01 (UMA)**

(1) DISCRIMINAÇÃO	(2) EXIGÊNCIAS MÍNIMAS	(3) ESPECIFICAÇÕES DO EQUIPAMENTO PROPOSTO
1. MARCA/MODELO	Indicar	XCMG / LW300KV
1.1. Fabricação/Série	Última série, zero hora	Última série, zero hora
2. MOTOR		
2.1. Marca/ Modelo	Indicar	XCMG / SC7H130G3
2.2. Potência líquida no volante (máxima HP)	125 HP <i>(que atenda ao controle de emissão depoluentes – PROCONVE MAR-I -CONAMA)</i>	127 HP <i>(que atenda ao controle de emissão depoluentes – PROCONVE MAR-I -CONAMA)</i>
2.3. Tipo de tração	4x4	4x4
3. TRANSMISSÃO		
3.1. Tipo de transmissão	Indicar	POWERSHIFT
3.2. Nº de marchas/velocidade à frente	04 (quatro) a frente e 02 (duas) a ré	04 (quatro) a frente e 03 (três) a ré
4. CAPACIDADE E PESO		
4.1. Capacidade da caçamba coroada (m³)	1,70 m³	1,80 m³
4.2. Força de desagregação (kgf)	10.300kgf	13.256kgf
4.3. Carga Operacional (kg)	3.000kg	3.000kg
4.4. Peso Operacional (kg)	11.000 kg	11.100 kg
5.0. CHASSI tipo		
5.1. Chassi articulado (Grau de articulação)	<i>38° (trinta e oito graus) para cada lado</i>	<i>38° (trinta e oito graus) para cada lado</i>
6. PNEUS		
6.1. Medidas dos Pneus	Da linha de montagem especificar medidas	Da linha de montagem 17.5-25 12PR
6.2. Nº de lonas	12 (doze) lonas	12 (doze) lonas
7. ACESSÓRIOS		
7.1. Caçamba com borda cortante, lisa e/ou com dentes	Borda Cortante, com dentes e segmento aparafusado	Borda Cortante, com dentes e segmento aparafusado
7.2. Rastreamento via satélite	Sim	Sim
7.3. Sistema de iluminação	Para trabalho noturno	Para trabalho noturno
7.4. Buzina e sirene de ré	Sim	Sim
7.5. Barra de engate ou tração	Sim	Sim



SISTEMA DE FINANCIAMENTO
AOS MUNICÍPIOS
DO ESTADO DO PARANÁ

CARACTERÍSTICAS TÉCNICAS DO EQUIPAMENTO - MODELO 07

EDITAL DE: **PREGÃO ELETRÔNICO nº 32/2.023**

PROPONENTE: YAMADIESEL COMÉRCIO DE MÁQUINAS LTDA.

Prefeitura Municipal Nova Esperança do Sudoeste – Pr.

NOME DO BEM: **PÁ CARREGADEIRA SOBRE RODAS**

LOTE Nº:

Nº DE UNIDADES PROPOSTAS: **01 (UMA)**

(1) DISCRIMINAÇÃO	(2) EXIGÊNCIAS MÍNIMAS	(3) ESPECIFICAÇÕES DO EQUIPAMENTO PROPOSTO
7.6. Adesivo da logomarca do Programa	Adesivo 35x20cm, 4 cores gerado em https://paranainterativo.pr.gov.br/placas/index.html	Adesivo 35x20cm, 4 cores gerado em https://paranainterativo.pr.gov.br/placas/index.html
7.7. Sistema de Monitoramento	Sim	Sim
7.8. Sistema de som	Rádio AM/FM/USB	Rádio AM/FM/USB
8.0. CABINE tipo		
8.1 Cabine Aberta ou Fecha com Sistema de Ar-Condicionado	Cabine Fechada com Sistema de Ar-condicionado	Cabine Fechada com Sistema de Ar-condicionado
9. MANUAL (is)		
9.1 Linguagem do(s) Manual(is)	Língua Portuguesa	Língua Portuguesa
9.2. Manual	Sim, de Operação, Manutenção e Peças obrigatóriopadrão fabricante em língua Portuguesa.	Sim, de Operação, Manutenção e Peças obrigatório padrão fabricante em língua Portuguesa.
10. GARANTIA		
10.1. Número de meses	12 (doze) meses da entrada em operação	12 (doze) meses da entrada em operação
10.1. Assistência técnica	Declaração emitida pelo fabricante que aproponente participante do certame licitatório, é representante autorizada da marca localizada no Estado do Paraná para prestação de assistência técnica própria e autorizada, vedada terceirização dos serviços.	SIM, Declaração emitida pelo fabricante que aproponente participante do certame licitatório, é representante autorizada da marca localizada no Estado do Paraná para prestação de assistência técnica própria e autorizada, vedada terceirização dos serviços.
11. TREINAMENTO DE MECÂNICOS E OPERADORES (duração)	Sim, entrega técnica e treinamento a ser realizadapelo fornecedor, com fornecimento de certificado.	Sim, entrega técnica e treinamento a ser realizadapelo fornecedor, com fornecimento de certificado.

Obs.: A proponente deverá preencher todos os espaços vazios da coluna 3 (três) com as especificações do equipamento proposto, obedecendoao mesmo sistema de unidades e padrões adotados nas colunas 1 (um) e 2 (dois).

Campo Largo/PR, 04 de julho de 2023

CLEISON JUNIOR
TURECK:02738408940
Assinado de forma digital por CLEISON JUNIOR TURECK:02738408940
Dados: 2023.06.30 15:14:55 -03'00'

Cleison Junior Tureck

CPF 027.384.089-40 - RG 3.633.272 SESP/SC

Representante legal

Yamadiesel Comércio de Máquinas LTDA

CNPJ: 22.087.311/0001-72

22.087.311/0001-72
YAMADIESEL COMÉRCIO DE MÁQUINAS LTDA
Rua Alcides Valentino Zanella, nº 540
Rondinha - CEP 83.607-312
Campo Largo - PR

LW300KV PÁ CARREGADEIRA



 0800.7708866

 **XCMG**
www.xcmg-america.com

@xcmg_brasil 

XCMG Brasil Indústria 

XCMG Brasil Indústria 

SOBRE NOSSA EMPRESA

Desde 2004 no mercado brasileiro, a XCMG reafirma, cada dia mais, seu concreto investimento no território nacional e latino-americano. Referência ao importar produtos chineses no país, em 2014 a XCMG iniciou a sua linha de produção na cidade de Pouso Alegre/MG, que com sua localização estratégica na rodovia Fernão Dias, estreitou ainda mais os laços da marca com um mercado que, cada vez mais, exige qualidade, tecnologia e inovação.

Ocupando uma área de 1 milhão de m², dos quais 150 mil são de construção de galpões. São quatro galpões principais de produção e mais de 10 instalações auxiliares, gerando todas as condições necessárias para a preparação de peças, solda, usinagem, montagem e pintura.



Fábrica XCMG Brasil Indústria, em Pouso Alegre, Minas Gerais.

• PÓS-VENDAS

O pós-vendas da XCMG é formado por uma equipe altamente treinada, e aptos a atender os clientes de forma rápida e eficaz. Optamos sempre pelo modo mais inteligente e estratégico visando em 1º lugar a satisfação do cliente, construindo um relacionamento sólido e duradouro.

Realizam manutenções preventivas e corretivas em todas as máquinas, além de entregas técnicas, treinamento de operação e manutenção.

Desde o momento em que a máquina é retirada da XCMG Brasil Indústria, a equipe se mantém disponível para atendê-lo, visando uma perfeita entrega técnica, e atendimento para revisões ou manutenções da maneira mais rápida e econômica possível.

• XCMG BANK

Com um amplo portfólio de produtos e soluções financeiras, o Banco XCMG tem o compromisso de oferecer a mais alta qualidade e excelência em seus serviços e atendimento exclusivo aos seus clientes, por meio de uma atuação ética, transparente e da solidez do Grupo XCMG, com foco no relacionamento ágil e sustentável de seus negócios.

Nesse sentido, o Banco XCMG traz vantagens competitivas, profundo conhecimento do segmento de atuação a ser explorado, agilidade operacional e custos competitivos de seus produtos, além da capacidade de customizar produtos financeiros para atender às necessidades específicas de seus clientes.



0800-940-5722

faleconosco@bancoxcmg.com.br

MISSÃO

Explorar tecnologia de engenharia e fornecer soluções para construção global e desenvolvimento sustentável.

VISÃO

Ser um empreendimento internacional de confiança e criação de valor.

VALORES

Qualidade, inovação, valor e responsabilidade.

PÁ CARREGADEIRA LW300KV

A LW300KV é um excelente representante do modelo robusto de maquinário com 3 toneladas em sua capacidade de operação. Com foco em quatro aspectos, sendo eles: economia, alta eficiência, confiabilidade e conforto. A máquina, que oferece vantagens significativas sobre produtos semelhantes, é amplamente utilizada em terraplenagem, movimentação de materiais, portos, construção civil etc.



ESPECIFICAÇÃO DE OPERAÇÃO

Sistema Z-BAR, com 03 cilindros hidráulicos

Sistema hidráulico de operação acionados por joysticks

Chassi articulação central;

Nivelamento automático da caçamba

	Unidade	Parâmetro
Capacidade nominal de operação	kg	3.000
Caçambas (com opções de dentes e lâminas)	m ³	1.8
Peso operacional	kg	11.100
Tempo de elevação da caçamba com carga nominal	s	5.04
Tempo de ciclo total de operação	s	9.16
Força máxima de tração	kN/kgf	100/10.197
Força máxima de desagregação	kN/kgf	130/13.256
Carga de tombamento reta - angulada	kN/kgf	85/8.622 - 74/7.500

MOTOR

Modelo/Marca: XCMG-SC7H130G3, Turbo alimentada, Diesel, 6 cilindros, Injeção direta, 4 tempos, Refrigerado a água, Tier3/Mar1.

	Unidade	Parâmetro
Potência Bruta (SAE J1995)	kw/rpm (hp)	97/2200(130)
Potencia Líquida (SAE J1349)	kw/rpm (hp)	95/2200 (127-128)
Torque máximo do motor	Nm/rpm	580 /1450

TRANSMISSÃO

Fabricante/Modelo: Hangzhou Advance / YD130

Tipo: Semi-automática, Powershift

Tração nas 4 rodas - 4x4

Conversor de Torque - 3 elementos, estágio simples, fase simples

Sensor de neutro para controle de partida e função Kick-down (STD)

	Unidade	Parâmetro
Velocidade de avanço/ré em 1ª marcha	km/h	6.5
Velocidade de avanço/ré em 2ª marcha	km/h	11.5
Velocidade de avanço/ré em 3ª marcha	km/h	25
Velocidade de avanço em 4ª marcha	km/h	36

SISTEMA HIDRÁULICO

2 bombas de engrenagem

	Unidade	Parâmetro
Pressão da válvula de segurança principal	MPa	16
Pressão do sistema de direção	MPa	14
Pressão do sistema de comando	MPa	3.5
Vazão da bomba do sistema hidráulico	L/min	140
Vazão da bomba do sistema de direção	L/min	110
Cilindro do braço da carregadeira	mm	125 x 810
Cilindro da caçamba da carregadeira	mm	160 x 530
Cilindro do sistema de direção	mm	80 x 340

EIXOS

Redução final planetária

Eixo dianteiro fixo e traseiro oscilante

FREIOS

Freio a disco seco nas 4 rodas;

Freio de estacionamento: Independente do disco mecânico, operando sobre eixo de saída da transmissão; Tração nas 4 rodas.

CABINE

ROPS/FOPS (std.);

Fechada;

Direção hidráulica;

Buzina;

Retrovisores internos e externos;

Limpador de para-brisas dianteiros e traseiros;

Esguicho d'água;

Caixa de ferramentas;

Cinto retrátil;

Painel de instrumentos com as funções vitais do equipamento com: Indicadores de temperatura de água; Temperatura do óleo da transmissão; Pressão de óleo do motor, Horímetro; Nível de combustível; Carga da bateria (Voltímetro); Velocidade da rotação do motor (Tacômetro/Conta-giros); Dispositivos sonoros das funções vitais;

Luzes e indicação: Luzes indicadoras de direção; Luzes indicadoras de alerta e freio; Faróis de serviço (2 dianteiro e 2 traseiro);

Alarme de marcha ré.

Ar condicionado quente e frio;

Para-sol;

Assento ajustável com amortecimento bidirecional, apoio de braço e suspensão;

Coluna de direção com ajuste de altura.

Rádio AM/FM/USB/Bluetooth

SISTEMA ELÉTRICO

Conectores: Eléctricos blindados

Chave Geral

	Unidade	Parâmetro
Alternador	A	70
Voltagem	V	24

CAPACIDADES DE ABASTECIMENTO

	Unidade	Parâmetro
Tanque de combustível	L	190
Sistema hidráulico	L	170
Lubrificante motor	L	20

PNEUS

Medida dos pneus: 17.5-25 12PR-L3

DIMENSÕES

	Unidade	Parâmetro
A Comprimento total	mm	7.450
B Largura da máquina entre rodas	mm	2.295
C Altura sobre a cabine	mm	3.320
D Largura total da caçamba	mm	2.550
E Distancia entre eixos	mm	2.900
F Vão livre do solo	mm	360
G Raio mínimo de giro	mm	5.170

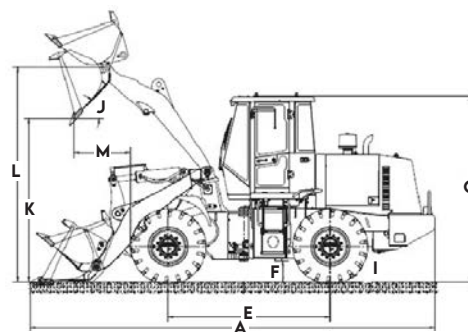

FAIXA DE TRABALHO

	Unidade	Parâmetro
H Ângulo de articulação	°	±38
I Capacidade de subida em rampa	°	28
J Ângulo máximo de descarga da posição mais alta	°	45
K Altura de despejo	mm	2.930
L Altura total de elevação	mm	3.830
M Alcance de descarga da borda da caçamba	mm	1.010
N Profundidade de escavação	mm	40

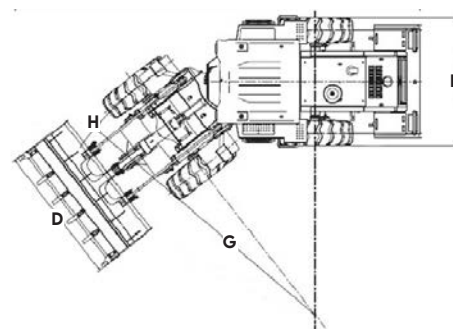

OPCIONAIS

Sistema de monitoramento via satélite;

Freios hidráulicos nas 4 rodas, multidisco, banhado à óleo;

Caçamba opcional de 2.1m³;

Garfo de carregamento de engate rápido; Garfo florestal e Braço de carregamento de engate.

XCMG BRASIL INDÚSTRIA

Rodovia Fernão Dias - BR381 - KM 854/855 / Pouso Alegre - MG - CEP 37556-830 - Brasil / Tel.: +55 (35) 2102-0500

XCMG BRASIL - COMÉRCIO E SERVIÇOS

Av. Ladslau Kardos, 700 - Bairro dos Fontes, Guarulhos - SP - CEP 07250-125 - Brasil / Tel.: +55 (11) 2413.0500



As ilustrações não mostram necessariamente a versão padrão da máquina, devido a nossa política de melhoria contínua, reservamo-nos o direito de modificar as especificações e projeto sem aviso prévio ou obrigação de qualquer espécie. Certos produtos podem estar indisponíveis em algumas regiões. Consulte a XCMG ou revendedor autorizado mais próximo para verificar disponibilidade ou esclarecer dúvidas.



XCMG

Declaração

ROPS&FOPS

Nº CJ20151202

Fabricante: XCMG BRASIL INDUSTRIA LTDA.

Endereço: Rodovia Fernão Dias, BR381, KM854 SN

Designação do Produto: Estrutura de proteção ROPS e FOPS para Carregadeira modelo LW300KV

Modelo da cabine: TB010116

Normas atendidas: ISO 3471 - ROPS
ISO 3449 – FOPS

Ensaio realizado por: Centro de testes de equipamentos de engenharia da universidade de Jilin, de acordo com o relatório Nº 2015-L01-P-1202.

Nota: Qualquer alteração na cabine anula a presente declaração.

Lei Gaoju

Especialista do Produto

14 707 364/0001-10

XCMG BRASIL INDUSTRIA LTDA

Rod Fernao Dias, Km 854 SN
DISTRITO INDUSTRIAL CEP: 37.556-830

POUSO ALEGRE - MG



Parecer Técnico nº. 010/2023/XCMG

Pouso Alegre/MG, 05 de maio de 2023.

DECLARAÇÃO

A **XCMG BRASIL INDÚSTRIA LTDA.**, pessoa jurídica de direito privado, inscrita no CNPJ/MF sob o número 14.707.364/0001-10, com sede na Rodovia Federal BR 381, sem número, km 854/855, Distrito Industrial, no município de Pouso Alegre, Estado de Minas Gerais, CEP 37.556-830, na qualidade de fabricante dos produtos da marca XCMG, **DECLARA**, para todos os fins, que os equipamentos da marca XCMG, englobando a linha amarela de produtos, sendo motoniveladoras (GR1803BR), retroescavadeiras (XC870BRI), rolos compactadores (XS123BR e XS123PDBR), pás carregadeiras (LW300BR, LW300KV, LW350KV) e escavadeiras (XE150BR, XE225BR, XE370BR), possuem GPS via satélite + telemetria (sistema de monitoramento e gerenciamento de frotas), instalado e homologado pela fábrica, abrangendo os seguintes recursos:

Parâmetros GPS: Telemetria 100% Satelital	Parâmetros lidos da rede CAN: (podem variar de acordo com o modelo de máquina)	Parâmetros disponibilizados na plataforma: (podem variar de acordo com o modelo de máquina)
-Latitude	-RPM	-Horímetro real
-Longitude	-Horímetro real	-Temperatura do líquido de arrefecimento
-Velocidade	-Temperatura do líquido de arrefecimento	-Temperatura do óleo hidráulico
-Indicador de deslocamento	-Temperatura do óleo hidráulico	-Temperatura da transmissão
	-Temperatura da transmissão	-Consumo de combustível (L/h)
	-Torque do motor	-Nível de combustível
	-Carga do motor (Dados de níveis de carga)	-Indicador de bateria fraca
	-Consumo de combustível (L/h)	-Códigos de falha
	-Nível de combustível	-Indicador de Uso Ocioso
	-Tensão da bateria	-Indicador de Uso Severo
	-Códigos de falha	-Tempo de Uso Ocioso
		-Tempo de Uso Severo
		-Indicador de deslocamento

XCMG BRASIL

Rodovia Federal BR381, sem número, km 854/855, Distrito Industrial
Pouso Alegre – Minas Gerais | CEP 37.556-830 | Fone +55 (11) 2102-0500



Na certeza de prestar os esclarecimentos necessários a compreensão dos fundamentos técnicos, coloco-me a disposição de Vossa Excelência para prestar eventuais esclarecimentos adicionais que se fizerem necessários.

No ensejo, reitero meus protestos de elevada estima e distinta consideração.

Atenciosamente,

A handwritten signature in blue ink, appearing to read 'Renato Torres'.

XCMG BRASIL INDUSTRIA LTDA

Renato Aparecido Torres

Diretor Comercial

A large, light gray watermark of the XCMG logo is centered on the page.

XCMG BRASIL

Rodovia Federal BR381, sem número, km 854/855, Distrito Industrial
Pouso Alegre – Minas Gerais | CEP 37.556-830 | Fone +55 (11) 2102-0500

YAMADIESEL COMÉRCIO DE MÁQUINAS LTDA

ENDEREÇO: Rua Alcides Valentino Zanella Nº 540 - Bairro Rondinha - CEP 83607-312 – Caixa Postal nº 856

CIDADE/ESTADO: Campo Largo/PR

TELEFONES: (41) 3555-3723 - (41) 3555-3679 - E-mail: contato@yamadiesel.com.br

CNPJ: 22.087.311/0001-72

IE: 906.900.40-80

PREFEITURA MUNICIPAL DE NOVA ESPERANÇA DO SUDOESTE - PR

EDITAL DE PREGÃO Nº 32/2023

MODALIDADE: PREGÃO ELETRÔNICO

DECLARAÇÃO DE FORNECIMENTO

O signatário da presente, o senhor **CLEISON JUNIOR TURECK**, representante legalmente constituído da proponente **YAMADIESEL COMÉRCIO DE MÁQUINAS LTDA**, declara que, se vencedora do presente certame, fornecerá, durante o período de 12 (doze) meses garantia às suas expensas e após a garantia, por no mínimo 60 (Sessenta) meses, às expensas do CONTRATANTE, as alterações, substituições e reparos de toda e qualquer peça que apresente anomalia, vício ou defeito de fabricação, bem como, falhas ou imperfeições constatadas em suas características de operação, sob pena de aplicação da penalidade prevista no edital.

Por ser expressão de verdade, firmamos a presente.

Campo Largo/PR, 04 de julho de 2023

Atenciosamente,

CLEISON
JUNIOR
TURECK:02
738408940

Assinado de forma
digital por
CLEISON JUNIOR
TURECK:02738408
940
Dados: 2023.06.28
17:34:30 -03'00'

Cleison Junior Tureck

CPF 027.384.089-40 - RG 3.633.272 SESP/SC

Representante legal

Yamadiesel Comércio de Máquinas LTDA

CNPJ: 22.087.311/0001-72

22.087.311/0001-72
**YAMADIESEL COMÉRCIO
DE MÁQUINAS LTDA**
Rua Alcides Valentino Zanella, nº 540
Rondinha - CEP 83.607-312
Campo Largo - PR

YAMADIESEL COMÉRCIO DE MÁQUINAS LTDA

ENDEREÇO: Rua Alcides Valentino Zanella Nº 540 - Bairro Rondinha - CEP 83607-312 – Caixa Postal nº 856

CIDADE/ESTADO: Campo Largo/PR

TELEFONES: (41) 3555-3723 - (41) 3555-3679 - E-mail: contato@yamadiesel.com.br

CNPJ: 22.087.311/0001-72

IE: 906.900.40-80

PREFEITURA MUNICIPAL DE NOVA ESPERANÇA DO SUDOESTE - PR

EDITAL DE PREGÃO Nº 32/2023

MODALIDADE: PREGÃO ELETRÔNICO

DECLARAÇÃO DE TREINAMENTO

O signatário da presente, o senhor **CLEISON JUNIOR TURECK**, representante legalmente constituído da proponente **YAMADIESEL COMÉRCIO DE MÁQUINAS LTDA**, declara que, se vencedora do presente certame, realizará a entrega técnica sem ônus adicional ao contratante e a instituição de no máximo 8 (oito) operadores pelo período mínimo de 8 (oito) horas, em data a ser designada pelo contratante.

Por ser expressão de verdade, firmamos a presente.

Campo Largo/PR, 04 de julho de 2023

Atenciosamente,

CLEISON
JUNIOR
TURECK:02
738408940

Assinado de
forma digital por
CLEISON JUNIOR
TURECK:0273840
8940
Dados: 2023.06.28
17:36:43 -03'00'

22.087.311/0001-72
YAMADIESEL COMÉRCIO
DE MÁQUINAS LTDA
Rua Alcides Valentino Zanella, nº 540
Rondinha - CEP 83.607-312
Campo Largo - PR

Cleison Junior Tureck

CPF 027.384.089-40 - RG 3.633.272 SESP/SC

Representante legal

Yamadiesel Comércio de Máquinas LTDA

CNPJ 22.087.311/0001-72

ATESTADO

Atestamos para os devidos fins, atendendo solicitação da empresa abaixo identificada os dados e informações a seguir:

- 1) **EMPRESA: Yamadiesel Comércio de Máquinas - Eireli**, situada na Rua: Alcides Valentino Zanella nº 540, Bairro Rondinha -Campo Largo/PR, CEP 83.607-312, inscrita no CNPJ sob nº 22.087.311/0001-72, devidamente associada à **Associação Comercial do Paraná - ACP** sob código nº 47742.
- 2) **REPRESENTANTE LEGAL:** Sr(a). Cleison Junior Tureck, diretor, portador(a) do RG sob nº 36.332-72 e inscrito(a) no CPF sob nº 027.384.089-40.
- 3) **PRODUTO/SERVIÇO:** A empresa acima é a única nos Estados do Paraná e Rio de Janeiro a prestar a mais ampla assistência técnica e comercializar equipamentos, peças e serviços dos produtos fabricados pela XCMG Indústria abaixo listados:

MÁQUINA	MODELOS
ESCAVADEIRA HIDRÁULICA	XE370BR, XE225BR, XE180BR, XE150BR
MINI ESCAVADEIRA	XE80DA, XE35U, XE27U, XE17U
MINI CARREGADEIRA	XC7-SR07
PÁ CARREGADEIRA SOBRE RODAS	LW700KV,LW600KV,LW500BR,LW350KV,LW300BR,LW300KV, ZL50GV, ZL30
PÁ CARREGADEIRA COMPACTA	LW180KV
ROLO COMPACTADOR DE SOLO	XS123PDBR, XS123BR, XS122PDBR, XS122BR
RETROESCAVADEIRA	XT870BR, XT870BRI, XT870BRII, XC870BRI
MOTONIVELADORA	GR1803BR, GR180, GR215, GR215BR
ROLO DE ASFALTO	XMR403S, XMR403SVT, XT265S, XD103, XD113BR, XS120PD, XP265S
FRESADORA DE ASFALTO	XM1005H
VIBROACABADORA	RP505

- 4) **VALIDADE:** O presente atestado é emitido com base na Lei 8.666/93, conforme previsão do Art. 25º, inciso I, sendo válido pelo período de 120(cento e vinte) dias. Destaca-se para os devidos fins de direito que: a) sua emissão se dá exclusivamente com base nas informações, dados e documentos apresentados pela empresa **Yamadiesel Comércio de Máquinas** b) para emissão do presente atestado, foram apresentados ainda pela empresa solicitante os documentos abaixo elencados, os quais encontram-se devidamente arquivados na **Associação Comercial do Paraná - ACP:**

- I. Atos constitutivos da empresa;
- II. Declaração firmada pela empresa que informa os dados acima, sobre os quais assume toda e qualquer responsabilidade, bem como sobre a utilização do presente;
- III. Declaração da XCMG Brasil Industria Ltda,

Curitiba, 16 de junho de 2023.

Magalli Maria de Castro de Oliveira
Analista de Processos – SEPROC/SCPC



Datas e horários baseados no fuso horário (GMT -3:00) em Brasília, Brasil
Sincronizado com o NTP.br e Observatório Nacional (ON)
Certificado de assinatura gerado em 16/06/2023 às 08:47:19 (GMT -3:00)

YAMADIESEL COMÉRCIO DE MÁQUINAS LTDA"

ID única do documento: #39e0b6d3-59ca-4b65-bc57-dc4a4fe9a735

Hash do documento original (SHA256): c4131a5a1bc5c8fef2aeffde9f217acf431ab0e69dba644bb8b98b8bedc5b304

Este Log é exclusivo ao documento número #39e0b6d3-59ca-4b65-bc57-dc4a4fe9a735 e deve ser considerado parte do mesmo, com os efeitos prescritos nos Termos de Uso.

Assinaturas (1)

- ✓ **Associação Comercial do Parana - ACP (Interveniente anuente)**
Representante legal: Magalli Maria de Castro de Oliveira
Assinou em 16/06/2023 às 08:47:27 (GMT -3:00)

Histórico completo

Data e hora

16/06/2023 às 08:47:18
(GMT -3:00)

16/06/2023 às 08:47:27
(GMT -3:00)

16/06/2023 às 08:47:27
(GMT -3:00)

Evento

Magalli Oliveira solicitou as assinaturas.

Magalli Maria de Castro de Oliveira (CPF 031.476.079-25; E-mail magalli.oliveira@acp.org.br; IP 187.95.125.104), assinou como representante legal de Associação Comercial do Parana - ACP (CNPJ 76.583.004/0001-01). Autenticidade deste documento poderá ser verificada em <https://verificador.contraktor.com.br>. Assinatura com validade jurídica conforme MP 2.200-2/01, Art. 10o, §2.

Documento assinado por todos os participantes.



DECLARAÇÃO

XCMG BRASIL INDÚSTRIA LTDA., pessoa jurídica de direito privado, inscrita no CNPJ/MF sob o número 14.707.364/0001-10, com sede na Rodovia Federal BR 381, sem número, km 854/855, Distrito Industrial, no município de Pouso Alegre, Estado de Minas Gerais, CEP 37.556-830, presente neste ato na forma de seu contrato social, por seu representante legal Sr. **Tian Dong**, chinês, empresário, solteiro, filho de Zhang Jian e Tian Cheng Xing, endereço eletrônico: tid1129@qq.com, portador do documento de identidade RNE nº V249652-3 DPMAF/DPF, CPF nº 054.813.997-09, residente e domiciliado na Rua Dona Rosinha de Almeida Coutinho, n°50, apartamento 302, Bairro Santa Rita II, Pouso Alegre, Minas Gerais, **DECLARA**, para os devidos fins, que a **YAMADIESEL COMÉRCIO DE MÁQUINAS EIRELI.**, empresário individual de responsabilidade limitada, inscrito no CNPJ/MF sob o número 22.087.311/0001-72, com endereço na Rodovia Federal BR-277, número 540, km 113, Bairro Rondinha, no município de Campo Largo, Estado do Paraná, CEP 83.608-000, e filial com CNPJ/MF 22.087.311/0003-34, com endereço na Rua Sociologia, nº 51, bairro Universitário, Cascavel Paraná, CEP 85.819-250 e sua filial, inscrita no CNPJ sob o nº 220873110005-04, com endereço a Rua Roberto Romanelli, nº 2351, bairro Jardim Riviera, Cambé, Paraná, CEP: 86.187-015, é representante exclusiva da Marca XCMG no Estado do Paraná, estando autorizado a intermediar vendas e/ou comercializar máquinas, peças e/ou componentes da marca XCMG e a prestar serviços de assistência técnica, especificadamente no território de atuação e dos equipamentos constante no Instrumento Particular de Representação Comercial e Outras Avenças e seus anexos, mormente celebrado em 16 de dezembro de 2020.

A presente declaração possui validade de 12(doze) meses, salvo ato superveniente que a revogue.

Por ser verdade,
Firmamos o presente.

Pouso Alegre/MG, 06 de setembro de 2022.

XCMG BRASIL INDUSTRIA LTDA
TIAN DONG

XCMG BRASIL

PROTOCOLO DE ASSINATURA(S)

O documento acima foi proposto para assinatura digital na plataforma Portal Vertsign. Para verificar as assinaturas clique no link: <https://vertsign.portaldeassinaturas.com.br/Verificar/62B7-A183-15E3-E7A4> ou vá até o site <https://vertsign.portaldeassinaturas.com.br:443> e utilize o código abaixo para verificar se este documento é válido.

Código para verificação: 62B7-A183-15E3-E7A4



Hash do Documento

6BDB1ADFC4DEE7EE51BB99F57089239B5CACF5173C358123ED9B042C7686573C

O(s) nome(s) indicado(s) para assinatura, bem como seu(s) status em 06/09/2022 é(são) :

- Tian Dong (Signatário) - 054.***.***-09 em 06/09/2022 14:04 UTC-03:00

Tipo: Certificado Digital

