

OBSERVAÇÕES:
 DIMENSÕES DOS PILARES: 23 x 40 cm
 DEVERÁ TER GARANTIA DO FABRICANTE

CORTE AA - PILAR PRÉ-MOLDADO (25x)
 ESCALA 1:25

Forma do pavimento BALDRAME
 escala 1:50

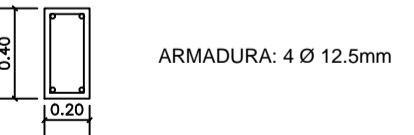
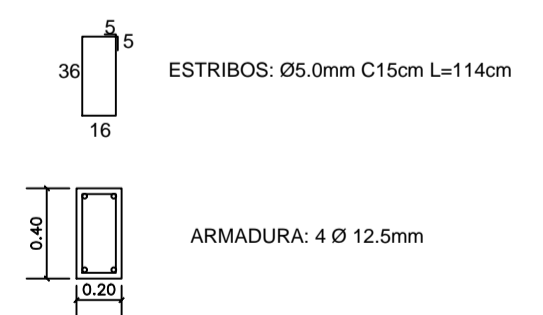

DET. VIGAS BALDRAME
 ESCALA 1:50

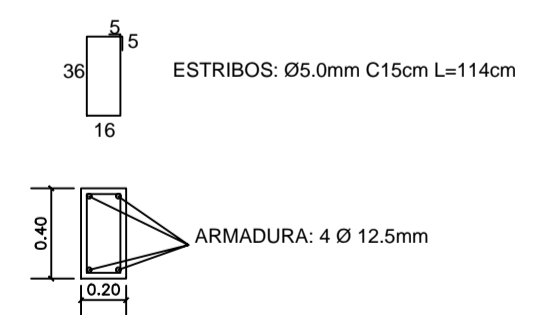

DET. PILARA MOLDADO "IN LOCO" (5X)
 ESCALA 1:50

BARRAÇÃO 2	
NOVA ESPERANÇA DO SUDOESTE - PR	
ADMINISTRAÇÃO	RESPONSÁVEL TÉCNICO
	Lilian Giseli Alberton CREA Nº: 612125 / D
DATA	02/03
ÁREA	800,00 m ²
ESPECIFICAÇÃO	BARRAÇÃO PRÉ-MOLDADO FECHADO
FORMA DO PAVIMENTO - BALDRAME	ESTRUTURAL
LOCAL	PRÓL. RUA MANACÁ - JARDIM FLORESTA
MUNICÍPIO	NOVA ESPERANÇA DO SUDOESTE - PARANÁ
ESCALA	INDICADA
DATA	dezembro/2019