

14 CORTE 'B'
ESCALA = 1:50

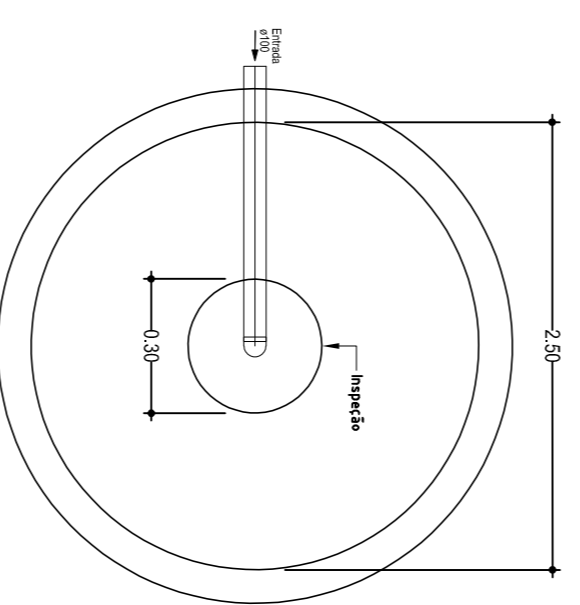

15 PLANTA BAIXA - FOSSA SÉPTICA
SEM ESCALA

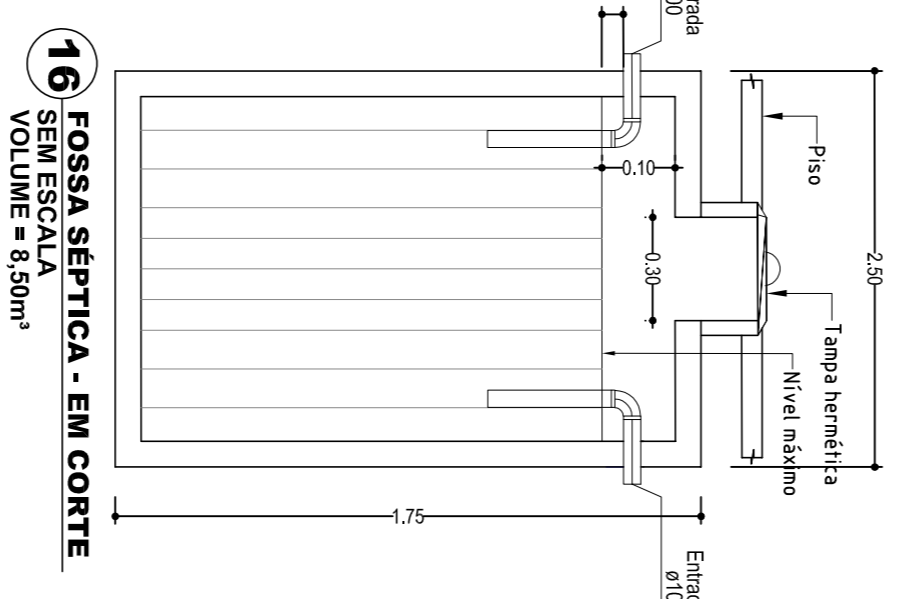

16 FOSSA SÉPTICA - EM CORTE
SEM ESCALA
VOLUME = 9,50m³

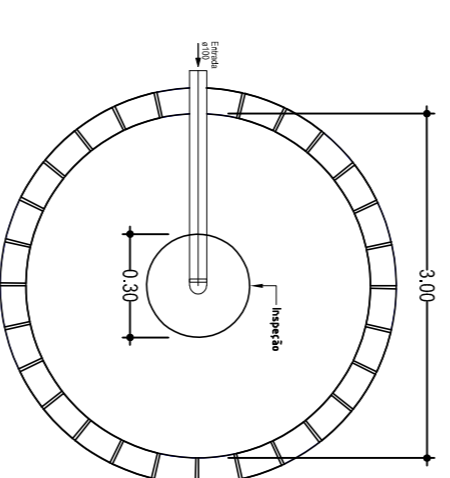

17 PLANTA BAIXA - SUMIDOURO
SEM ESCALA

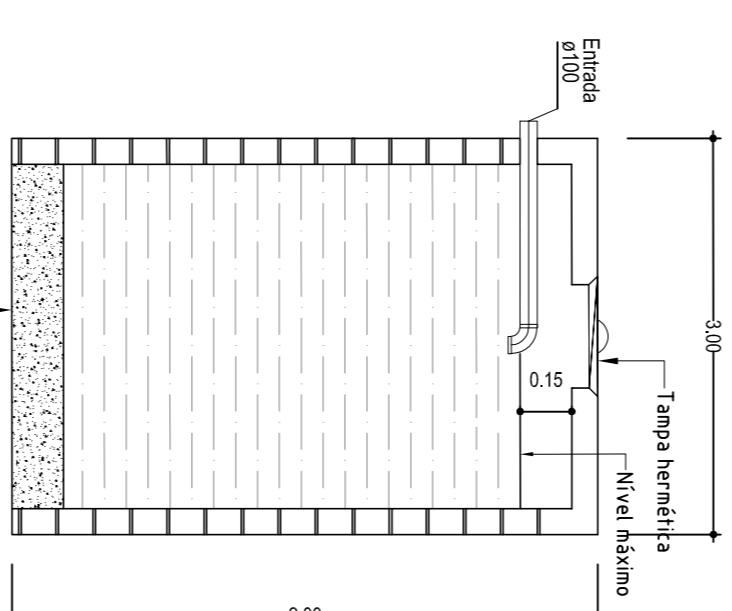

18 SUMIDOURO - EM CORTE
SEM ESCALA
VOLUME = 14,20m³

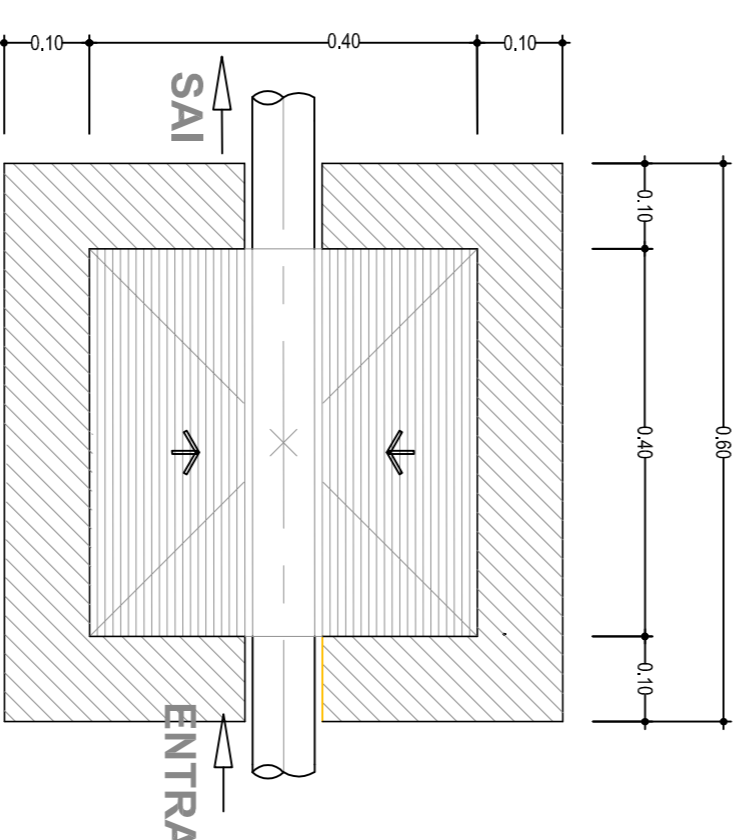

23 PLANTA BAIXA - CAIXA DE INSPEÇÃO
SEM ESCALA

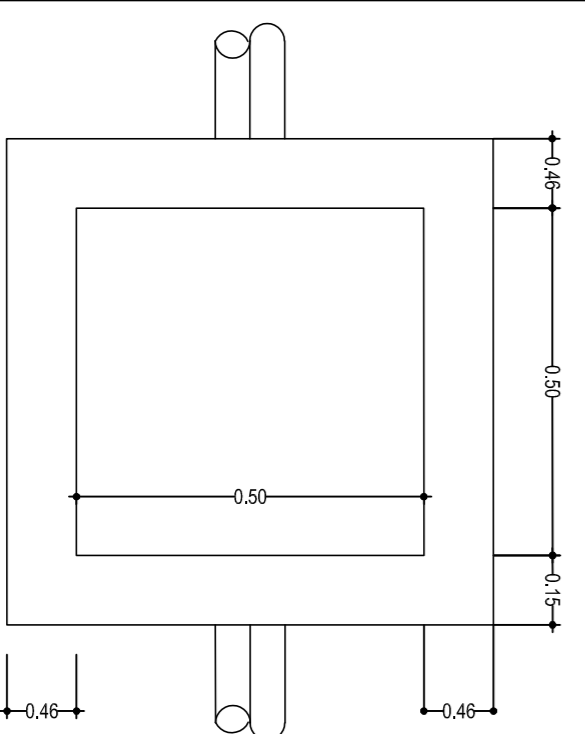

19 PLANTA BAIXA - CAIXA DE AREIA
SEM ESCALA

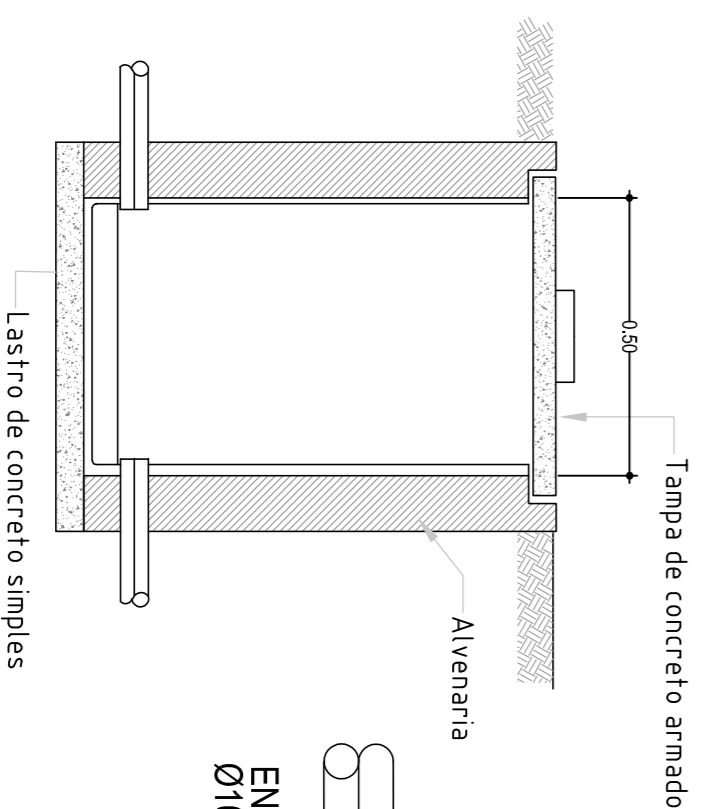

20 EM CORTE - CAIXA DE AREIA
SEM ESCALA

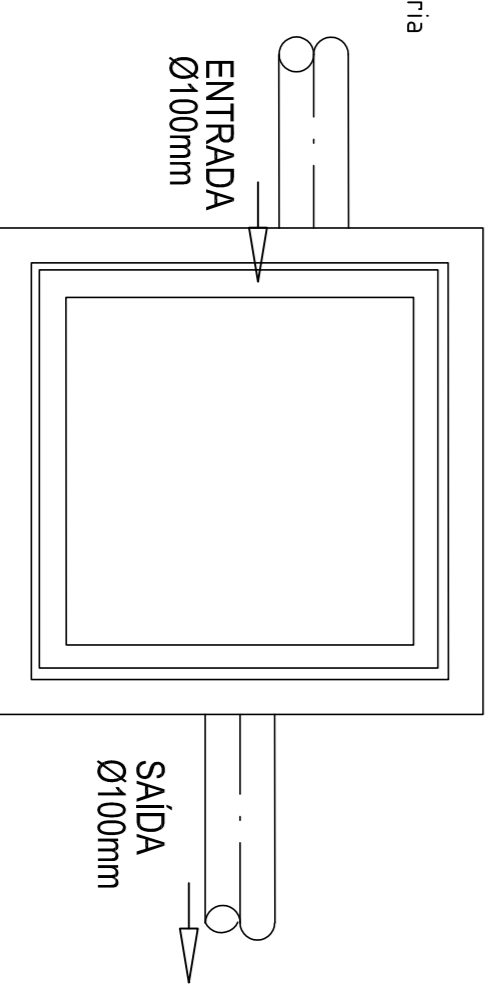

21 PLANTA BAIXA - CAIXA DE GORDURA
SEM ESCALA

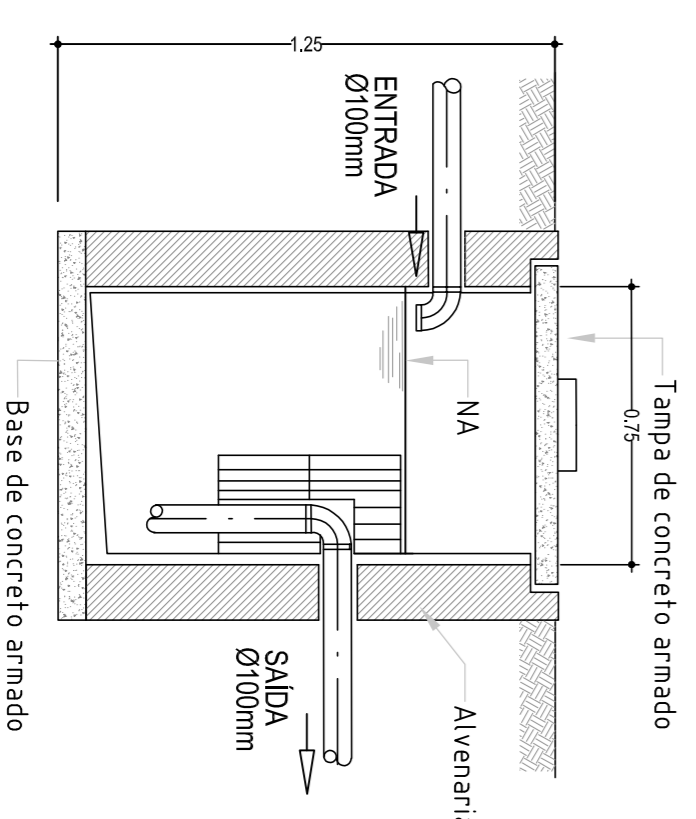

22 EM CORTE - CAIXA DE GORDURA
SEM ESCALA

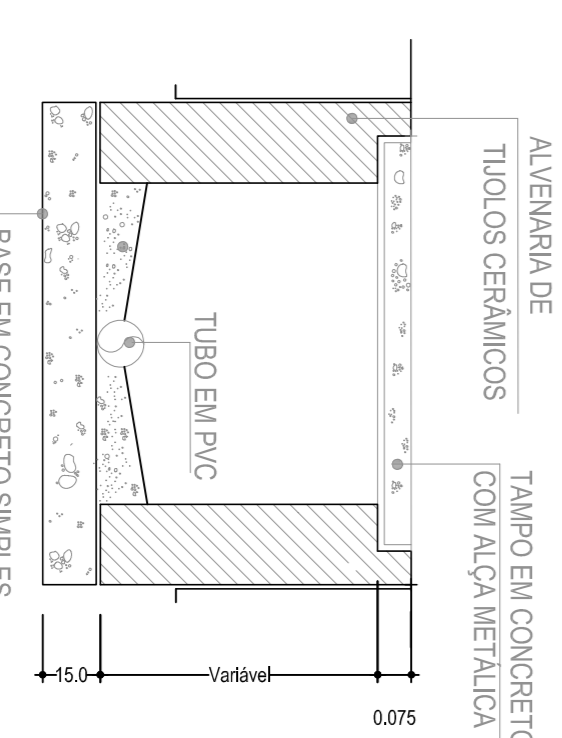

24 EM CORTE - CAIXA DE INSPEÇÃO
SEM ESCALA



Desenvolvimento de P.º e obras
ARQUITETURA & ASSOCIADOS

Assessoria Técnica: Planejamento, Urbanismo, Interiores, Instalações, Estruturas, Comunicação Visual, Gestão de Obras, Licenciamento e Regularização de Obras, Urbanização e Subdivisão, OBR, Venda e Franchising, etc.

ESTATÍSTICAS

QUANTIA	011
LOTE	3,4,5
ÁREA DO TERRENO	2.400,00
ÁREA A REFORMAR	1.268,84
ÁREA A RECONSTRUIR	427,63
ÁREA DEBOLAR	1.696,47
ÁREA TOTAL DA EDIFICAÇÃO(REFORMA+AMPLIAR)	703,53
REMANESCENTE DO TERRENO	80,93%
TAXA DE OCUPAÇÃO DO LOTE	0,7068

APROVAÇÕES

RESPONSÁVEL TÉCNICO

ELISE SCHNEIDER
Arquiteta e Urbanista
TCC: 460.9921 e 1.101

FRIBOLDA ZAVATINSKI DA SILVA
Arquiteta e Urbanista
TCC: 460.9921 e 939

MUNICÍPIO DE NOVA ESPERANÇA DO SUDESTE
CNPJ: 06.989.280/0015-2

PROJETO
PROJETO HIDROSANITÁRIO - REFORMA E AMPLIAÇÃO
GINÁSIO DE ESPORTE MUNICIPAL DE NOVA ESPERANÇA DO SUDESTE/PR
LOCAL
AVENIDA VEREADOR GUILHERME LEANDRO, ESQUINA COM A RUA MARTIN DE
PIERI, NOVA ESPERANÇA DO SUDESTE - PR
DISTRIBUIÇÃO DO DESENHO
FRONTE E DETALHES